

C25VE

Ковш-грейфер со сменными челюстями

Ковш-грейфер со сменными челюстями и вертикальными цилиндрами для экскаваторов массой от 13 до 18 тонн. За счёт применения быстрой и легкой системы смены челюстей, C25VE является идеальным выбором для различных видов работ: землеройных работ, ландшафтного дизайна, рытья траншей, перегрузки брёвен и труб и т.п.

- экономичное решение, так как для смены вида работ необходимо лишь сменить челюсти - механизм грейфера и сочленения сохраняются
- увеличенный ресурс благодаря применению рабочих кромок и зубьев из стали 500 HB
- уменьшенный износ благодаря конструкции с увеличенными сочленениями, обеспечивающей полную защиту цилиндров и шарниров
- прекрасная производительность достигнута за счет высоких усилий закрывания челюстей (53 кН при рабочем давлении 350 бар)



Ковш-грейфер C25VE

Тип	Ширина, мм	Объём, л	Кол-во зубьев	Масса, кг	Грузоподъёмность, кг
C25VE-40	400	210	3	915	6000
C25VE-50	500	250	5	950	6000
C25VE-60	600	305	5	985	6000
C25VE-80	800	410	9	1050	6000
C25VE-100	1000	520	9	1120	6000
C25VE-120	1200	625	11	1200	6000

Комплект состоит из ковша-грейфера, зубьев на болтах, ротатора, обратного клапана и защиты шлангов

Сменные челюсти для грейфера C25VE

Тип	Ширина, мм	Объём, л	Кол-во зубьев	Масса, кг	Грузоподъёмность, кг
C25VE-40S	400	210	3	205	6000
C25VE-50S	500	250	5	240	6000
C25VE-60S	600	305	5	275	6000
C25VE-80S	800	410	9	340	6000
C25VE-100S	1000	520	9	410	6000
C25VE-120S	1200	625	11	490	6000

Ротатор KINSHOFER

Бесконечное вращение, 2 масляных канала. Защита от перегрузки обеспечивается встроенными предохранительными клапанами.

Тип	Присоединение, (ширина x Ø пальца, мм)	Момент, Нм	Максимальная нагрузка на вал ротатора, Нм
KM 15 F340/220	180 x 70	3000	25000

Аксессуары

Тип	Описание
KM 501	стандартная подвеска без демпфера качания
KM 511	стандартная подвеска с демпфером качания
MS20	адаптер для быстросменной системы Lehnhoff SW/MS20, без подвески – до 26 т
MS21	адаптер для быстросменной системы Lehnhoff SW/MS21, без подвески – до 28 т
KM 680	доступны адаптеры для быстросменных систем других производителей скребок-эжектор

Требования к экскаватору

Рабочее давление:	max. 35 МПа (350 бар)
Подача насоса:	75 - 150 л/мин

Чертежи

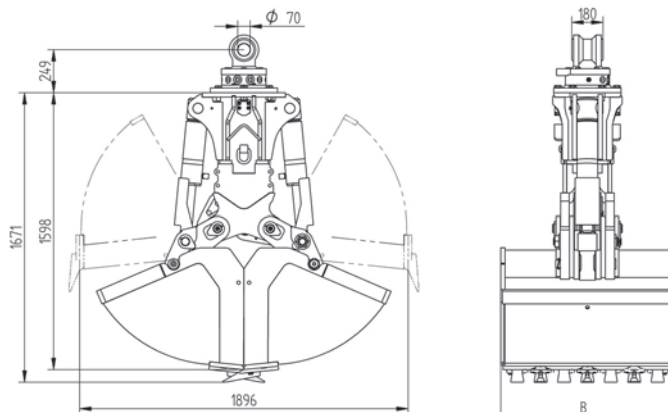

* Цена на условиях со склада в Санкт-Петербурге, включая НДС 18%. Символ "€" соответствует евро. Цена указана для справки. Не является публичной офертой.

Производитель оставляет за собой право изменять модельный ряд и спецификации без предварительного уведомления. Kinshofer GmbH, D-83666 Waakirchen, Germany

Производитель:
KINSHOFER GmbH
Hauptstrasse 76
83666 Waakirchen
Deutschland

Tel: +49 8021 8899 1000
Fax: +49 8021 8899 37
Email: info@kinshofer.com
Web: www.kinshofer.com

Дилер в России:
ТРАНСЛАЙН
ЗАО "Фирма "Транслайн"
195027 Санкт-Петербург, ул. Якорная, д. 14, к. 3
тел./факс. +7 (812) 315 8200, 314 6253
www.transline.spb.ru